



Notice technique

IROISE T4P+ R

Equipement d'alarme
Type 4 à pile Radio



Normes
NFS 61 936
NFS 32001

→ TABLE DES MATIÈRES

Présentation	3
Caractéristiques générales	3
Caractéristiques générales (suite)	4
Ouverture et fermeture du coffret	5
Fixation du type 4	6
Fixation des déclencheurs manuels	7
Insertion des piles	7
Procédure de configuration des éléments esclaves (DM ou type 4) au type 4 maître	8
Annulation de la configuration	10
Mode diagnostic	12
Défauts	13
Fonctionnement	14
Entretien	15
Protection de l'environnement	15
gabarits de perçage	16

Abréviations utilisées dans cette notice:

DM = Déclencheur Manuel

IEC = Commission Électrotechnique Internationale (CEI en français)

RF = Radio Fréquence

Note:

La dénomination **DM externe** désigne les DM qui sont connectés au type 4 maître mais qui ne sont pas intégrés dans un type 4.

→ PRÉSENTATION

Le type 4 radio peut être interconnecté à plusieurs déclencheurs manuels ou type4P+R par liaison radio avec un mode intelligent par apprentissage manuel.

Lorsque l'un des déclencheurs manuels (DM) interconnectés est actionné, l'alarme du type 4 associé est déclenchée.

→ CARACTÉRISTIQUES GÉNÉRALES

→ clé noire pour réarmement des DM, ouverture du coffret du type 4

Type 4

→ déclencheur manuel

→ coffret ABS blanc avec façade démontable

données techniques

→ alimentation:

- pile lithium 3Vcc d'une capacité de 1300mAh, norme IEC: CR17345 (au niveau du module radio du DM) autonomie: voir tableau page 4.
- pile 6 LR 61 Alcaline de 9 volts (située dans le boîtier) autonomie: 5 ans avec au moins 5 minutes d'alarme (alimentation de la partie sonore).

→ dimensions: hauteur: 242 mm ; largeur: 126 mm ; profondeur: 75 mm

→ poids: 805 grammes

→ consommation moyenne en veille: 2µA

alarme sonore

→ haut parleur émettant le son AFNOR NF S32-001

→ 90 décibels à 2 mètres

alarme visuelle

→ flash blanc clignotant (s'allume en même temps que l'alarme sonore)

→ fréquence de clignotement: 1 flash toutes les 1,5 secondes (0,6 Hertz)

Identification du type 4 (maître ou esclave):

Cocher la case correspondante (maître ou esclave) sur l'étiquette signalétique collée sur le côté du socle du coffret du type 4.



→ CODES ARTICLES

Iroise T4P+ R

- BAAT4712

DM Radio

- BBGC0221
- NEMO-CR

Clé noire

- ACC0M209

→ CONFORMITÉ

- type 4: NF S61-936
- son: NF S32-001
- DM: EN 54-11

→ CARACTÉRISTIQUES GÉNÉRALES (SUITE)

Déclencheur Manuel

interconnexion

→ interconnexion radio de 10 éléments maximum:

- 1 maître: type 4
- 9 esclaves: DM ou type 4

données techniques

→ alimentation: pile lithium 3Vcc d'une capacité de 1300mAh, norme IEC: CR17345

→ autonomie voir tableau ci-dessous: «autonomie des modules radio»

→ consommation: 0,60 μ A

→ distance maximale entre le DM et le type 4: 100 mètres en champ libre.

Cette distance peut être réduite si un obstacle gêne la portée de la liaison (cloison, dalle en béton armé,...).

Autonomie des modules radio

En fonction du nombre d'éléments associés au type 4 maître, l'autonomie des modules radio des DM et type 4 (esclaves) varie.

nombre d'éléments associés	1	2	3	4	5	6	7	8	9
autonomie (en années)	12	10	9	8	7	6	6	5	5

Descriptif de la clé

La clé possède trois embouts différents, chacun a une fonction particulière:

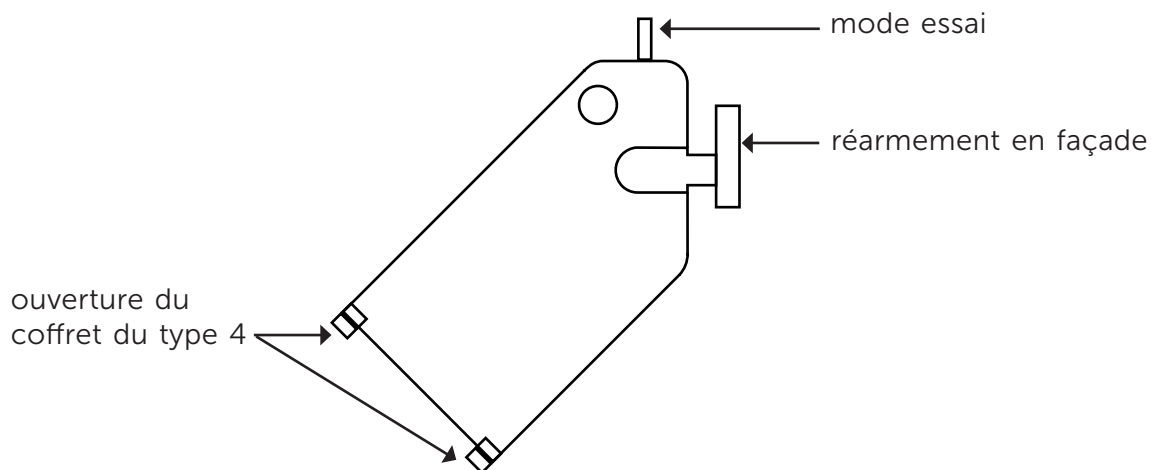

→ OUVERTURE ET FERMETURE DU COFFRET

→ Pour ouvrir le coffret, se munir de la clé rangée au dessus du coffret (1). Grâce à ses deux tétons, appuyer sur les deux encoches situées en dessous du coffret (2 et 3). La façade avant se déclipse (4), la soulever vers le haut.

→ Pour fermer le coffret, replacer la façade avant en enclenchant d'abord la partie supérieure dans les encoches situées en haut du coffret. Clipser ensuite le bas de la façade et replacer la clé noire à son emplacement.

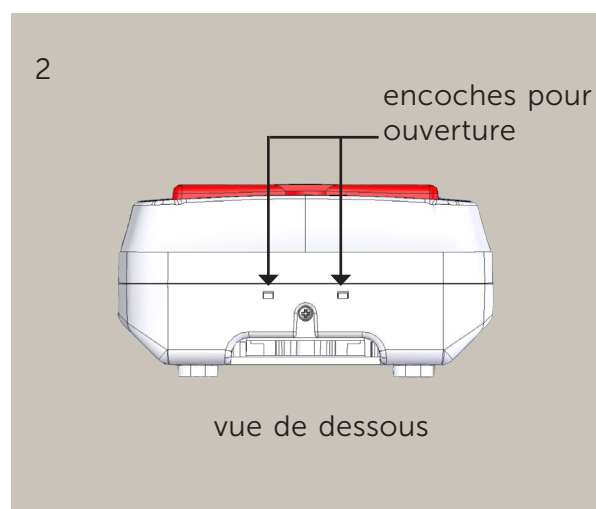
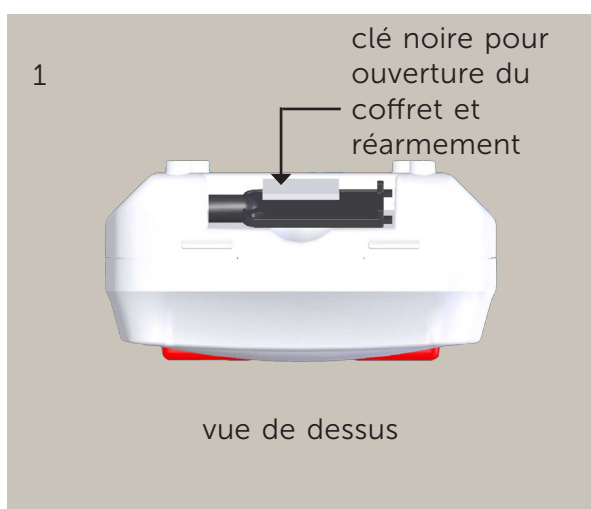

→ **FIXATION DU TYPE 4**

Fixer le coffret du type 4 à une hauteur maximum de 1m30.

S'aider du niveau à bulle intégré pour placer le coffret.

1. Ouvrir la façade avant du coffret,
2. tracer au mur les emplacements des fixations,
3. percer les trous,
4. placer le socle du coffret au mur (s'aider du niveau à bulle intégré),
5. placer les quatre vis,
6. serrer les vis,
7. replacer la façade avant sur le socle du coffret (voir page 5).

Gabarit de perçage en page 16.

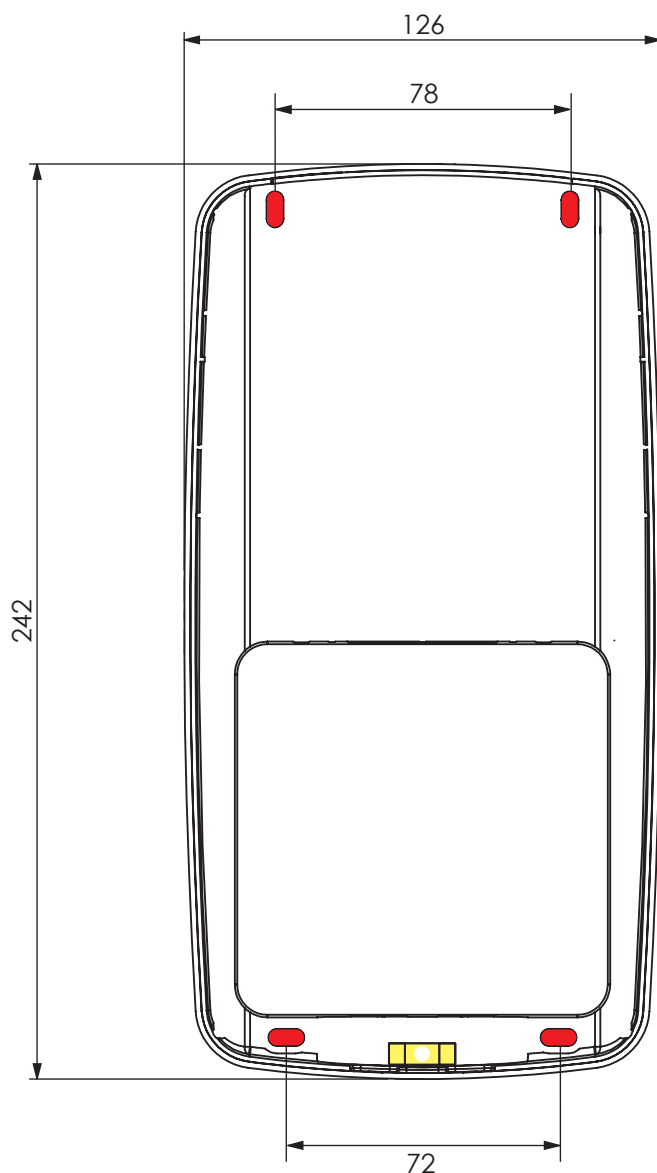

→ FIXATION DES DÉCLENCHEURS MANUELS

Fixer les déclencheurs manuels à hauteur maximum de 1m30.

Suivre le même procédé que pour la fixation du coffret du type 4 (page 6).

Gabarit de perçage en page 16

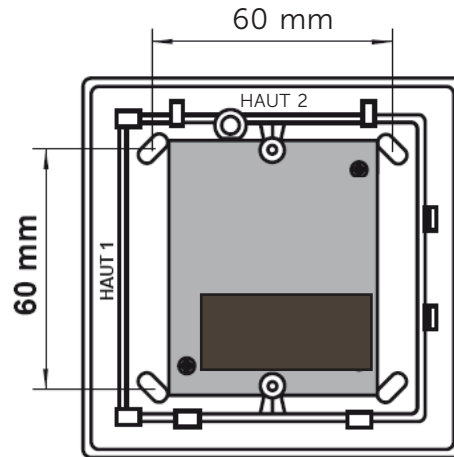

→ INSERTION DES PILES

ATTENTION au sens d'insertion de la pile lithium 3Vcc, respecter la polarité.

Risque de destruction de la carte électronique.

→ sur le type 4 (schéma ci-contre):

- Raccorder la pile 6 LR 61 Alcaline de 9 volts aux borniers correspondants dans le boîtier à droite du haut-parleur.
- Insérer la pile lithium 3Vcc dans la partie réservée au DM (partie inférieure du boîtier).

→ sur les DM externes (schéma ci-dessous):

- insérer la pile lithium 3Vcc dans le socle du boîtier.

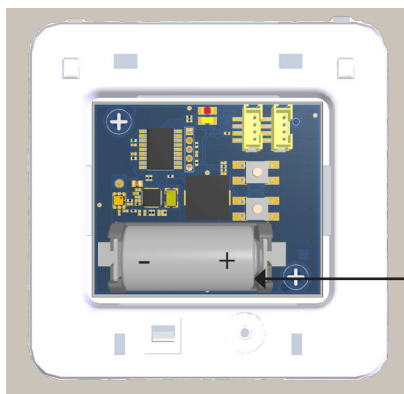

pile lithium
3Vcc
CR 17 345

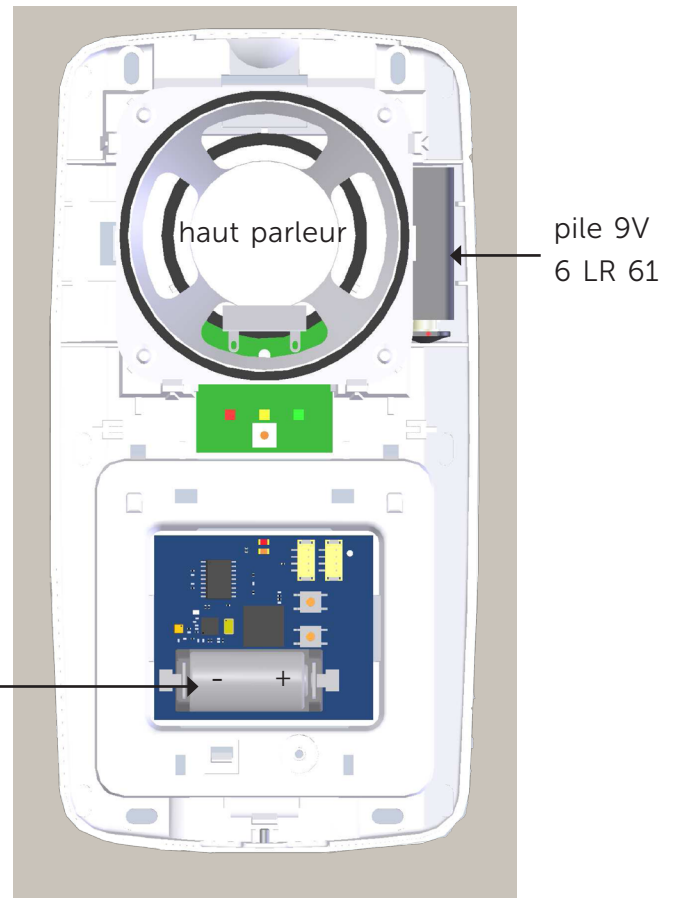







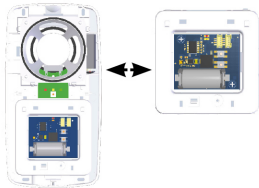
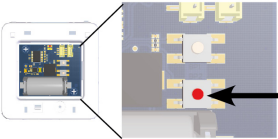

pile 9V
6 LR 61





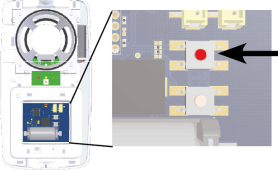

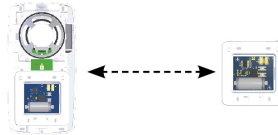

→ PROCÉDURE DE CONFIGURATION DES ÉLÉMENTS ESCLAVES (DM OU TYPE 4) AU TYPE 4 MAÎTRE

Effectuer une seule configuration à la fois.

Pour configurer les DM avec le type 4, il faut ouvrir les boîtiers des DM et accéder aux cartes électroniques des modules radio (voir «Carte électronique module radio», page 11).

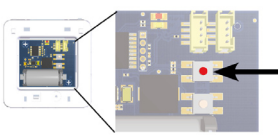
étapes	actions	observations		
		voyants lumineux	signaux sonores	descriptions
1	Placer le DM ou type 4 que vous souhaitez configurer à proximité du type 4 maître. 			
2	Appuyer sur le bouton configuration du module radio (du DM ou type 4) esclave pendant 5 secondes. 		 5 bips 	
		 train de bips 		La configuration est prise en compte.
	L'élément esclave envoie une demande à un groupe existant.			
3	Appuyer sur le bouton validation du type 4 maître jusqu'à entendre un long bip. 		long bip 	

**L'élément esclave est maintenant associé au type 4 maître.
Il passe en mode optimisation de l'implantation.**

4	Se déplacer avec le DM ou type 4 vers l'endroit choisi pour son emplacement et vérifier la qualité de réception du signal radio	<p>maître esclave</p> 	  	séquences de 1 à 5 bips espacées de quelques secondes	Vérification de la qualité du lien radio (voir «Fonction de vérification de la qualité de réception du signal radio» page 11).
5	Fixer le DM à l'emplacement défini				
6	Appuyer sur le bouton validation du DM.	<p>esclave</p> 	<p>4 bips</p> 	Sortie du mode optimisation de l'implantation.	
		<p>maître</p> 	<p>4 bips</p> 	Sortie du mode configuration.	
→ Le système est maintenant opérationnel.					

Pour ajouter un autre DM ou type 4 au groupe existant: recommencer les étapes de 1 à 6 ci-dessus.

Nombre maximum de DM ou type 4 pour un type 4 maître associé: 9

→ ANNULATION DE LA CONFIGURATION

Annuler la configuration d'un DM, type 4 esclave ou type 4 maître.

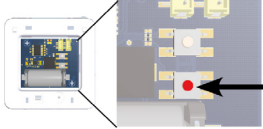
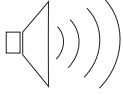
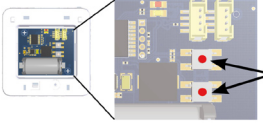
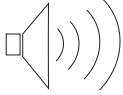
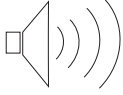
étapes	actions		observations
1	Appuyer sur le bouton configuration du DM ou type 4 esclave		1 bip 
2	Au 2è bip, appuyer sur le bouton validation et configuration.		1 bip 
3	Maintenir les deux boutons appuyés.		4 bips longs 
4	Relâcher les deux boutons.		

Le DM ou type 4 esclave n'est plus associé au type 4 maître.

Pour le reconfigurer, recommencer les étapes de 1 à 6 page 8.

Si un élément est supprimé, toute la configuration est à refaire. Sinon le signal de défaut communication retentit (4 bips).

Carte électronique module radio

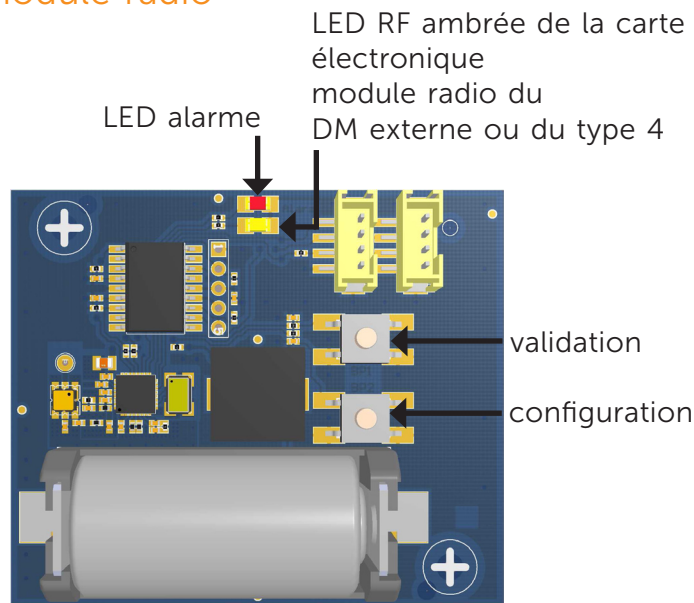

Les cartes électroniques module radio du DM intégré dans le type 4 et des DM externes sont identiques.

Fonction de vérification de la qualité de réception du signal radio

Lorsque le DM est en mode optimisation de l'implantation (voir page 9, étape 4), il émet de 1 à 5 bips espacés de quelques secondes. Ces bips indiquent la qualité de la réception radio (de très mauvaise à excellente).

Choisir l'emplacement du DM à l'endroit où la réception est la meilleure (entre 3 et 5 bips).

Si la réception radio est mauvaise, s'assurer qu'aucun obstacle (cloison, dalle en béton armé,...) ne réduit la portée de la liaison.

nombre de bips	1	2	3	4	5
réception	très mauvaise +	mauvaise ++	moyenne +++	bonne ++++	excellente +++++
	risque de défaillance du système		installation recommandée		

Conseils pour l'implantation des DM et du Type 4

- Placer le type 4 au coeur de l'installation, dans un endroit dégagé et à proximité des issues de secours.
- Placer le type 4 à plus d'un mètre:
 - d'un tableau électrique ou d'un faisceau de fils électriques,
 - de tout objet métallique,
 - de sources de perturbation radio.
- Éviter de placer les DM dans des endroits confinés, sur des parties métalliques ou derrière une porte.

Assurer une bonne réception radio aux DM

En fonction du type de matériaux traversés, la propagation des ondes sera plus ou moins bonne.

type de matériaux	portée des ondes radio
placoplâtre plâtre bois	90 à 100%
brique aggloméré	65 à 95%
béton armé	10 à 70%
métal	0 à 10%

→ MODE DIAGNOSTIC

Le mode diagnostic permet de vérifier la liaison radio entre le type 4 maître et les éléments associés (DM ou type 4).

- Pour activer le mode diagnostic, appuyer pendant au moins 5 secondes sur la partie transparente du type 4 maître.
- Le mode diagnostic est activé quand:
 - la LED verte du type 4 maître clignote,
 - chaque élément associé au type 4 maître émet une séquence sonore qui correspond à la qualité de réception du signal radio.

(se reporter au tableau page 11 : «fonction de vérification de la qualité de réception du signal radio».)

- Pour quitter le mode diagnostic, appuyer sur la partie transparente du type 4 (sortie automatique au bout de 15 minutes).

En cas de mauvaise réception:

- S'assurer qu'aucun élément ne gêne la portée des ondes radio (voir ci-dessus «assurer une bonne réception radio aux DM»),

→ DÉFAUTS

Lorsque le type 4 ou un élément associé (DM ou type 4) présente un défaut, celui-ci est indiqué par plusieurs signaux:

Défaut sur...	signalé par...	et par...
<ul style="list-style-type: none"> le type 4 maître un type 4 esclave un DM esclave 	clignotement de la LED orange du type 4 maître	un ou plusieurs bips (toutes les 30 secondes) en fonction du défaut sur l'élément concerné.

Identifier le type de défaut

Le type 4 maître émet de 1 à 4 bips en fonction du défaut et de l'élément concerné:

nombres de bips	élément concerné	défaut
1	type 4	batterie 9 V
2	DM (module radio) intégré au type 4 maître	batterie 3 V
3*	DM ou type 4 esclave	batterie 3 V
4*	au moins 1 DM ou type 4 esclave	communication**

*uniquement sur le type 4 maître

**fonction de surveillance

Le DM externe ou type 4 esclave qui présente un défaut est signalé (sur le module radio) par:

- 1 bip*: défaut batterie 3 V
- 2 bips*: défaut communication (pas de message du type 4 maître reçu en 24 heures)

* toutes les 30 secondes

Régler les défauts

Batterie

→ Remplacer la pile défectueuse par

- une pile lithium 3 Vcc CR 17 345 pour les DM (y compris celui intégré au type 4),
- une pile 9 V 6 LR 61 pour le type 4.

(voir page 7 «insertion des piles»)

Communication

→ Passer en mode diagnostic pour vérifier la qualité de la liaison radio (voir page 12 «mode diagnostic»).

→ FONCTIONNEMENT

Type 4

Alarme générale

L'alarme générale est déclenchée quand l'un des déclencheurs manuels est activé.

Réarmement

A l'aide de la clé noire, passer le déclencheur manuel (activé en mode «alarme») sur la position de veille en tournant un quart de tour dans le sens inverse des aiguilles d'une montre.

Essai

Le mode essai permet de vérifier le bon fonctionnement de l'alarme générale.

1. Se munir de la clé, l'insérer dans le trou sur la face avant du DM (au-dessus de la partie déformable).

Le DM passe en mode alarme.

L'alarme générale se déclenche (son AFNOR et Flash).

2. Réarmer le DM en tournant un quart de tour dans le sens inverse des aiguilles d'une montre (jusqu'à ce que la fenêtre soit en position de veille).

Ne pas tourner la clé plus d'un quart de tour.

3. Retirer la clé en la tournant dans le sens inverse.

Test de la pile 9V 6 LR 61

Automatique

→ 1 test toutes les 12 heures pour vérifier la tension de la pile 9 V.

Manuel

→ appuyer sur la zone transparente du flash

→ les voyants s'allument puis indiquent la tension de la pile (voir «les voyants» ci-dessous)

Le type 4 émet une mélodie en même temps que l'allumage des voyants pour vérifier que le haut parleur fonctionne.

Les voyants

la tension de la pile est indiquée grâce à un code couleur:

couleurs	tension
vert	9 - 8 V
orange	8 - 7,5 V
rouge	7,5 - 7 V

Par mesure de précautions, procéder au changement de la pile lorsque le voyant orange apparaît.

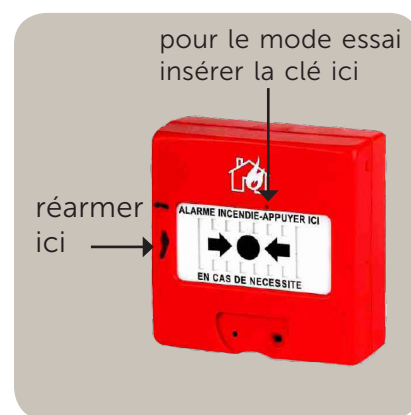

Déclencheur Manuel

Réarmement

Lorsqu'un déclencheur manuel est activé, réarmer celui-ci à l'aide de la clé noire:

→ Passer le déclencheur manuel (activé en mode «alarme») sur la position de veille en tournant un quart de tour dans le sens inverse des aiguilles d'une montre.

L'alarme cesse de retentir 15 secondes après le réarmement.

Signification des couleurs des LED en mode alarme (sur module RF, non visible).

→ LED ambrée allumée: envoie le signal d'alarme au type 4 associé

→ LED rouge allumée: alarme prise en compte par le type 4 associé

→ ENTRETIEN

Pour que votre produit vous rende un service maximal et durable, il est vivement conseillé de le maintenir dans un état de propreté et de veiller à avoir une installation dans un endroit sec et ventilé. Nous ne serions en aucun cas responsables des dommages liés à une mauvaise utilisation ou à un défaut d'entretien de ce matériel.

Le remplacement des piles d'origines par des piles de type incorrect peut engendrer un risque d'explosion.

→ Les piles usagées doivent être mises au rebut conformément aux instructions de recyclage des matériaux.

→ PROTECTION DE L'ENVIRONNEMENT

Les accumulateurs qui équipent cet appareil doivent être recyclés selon le décret N°99-374 du 12 mai 1999.

Art. 4. - Il est interdit d'abandonner des piles ou des accumulateurs usagés ainsi que, le cas échéant, les appareils auxquels ils sont incorporés ou de rejeter dans le milieu naturel les composants liquides ou solides de ces piles ou de ces accumulateurs.

Ce produit est conforme à la directive ROHS¹ 2002/95/CE relative à la limitation de l'utilisation de certaines substances dangereuses dans les DEEE² depuis le 1 juillet 2006.

1 restriction d'utilisation de substances dangereuses pour l'environnement

2 déchets d'équipement électrique et électronique

→ GABARITS DE PERÇAGE

- Trous de fixation pour montage mural

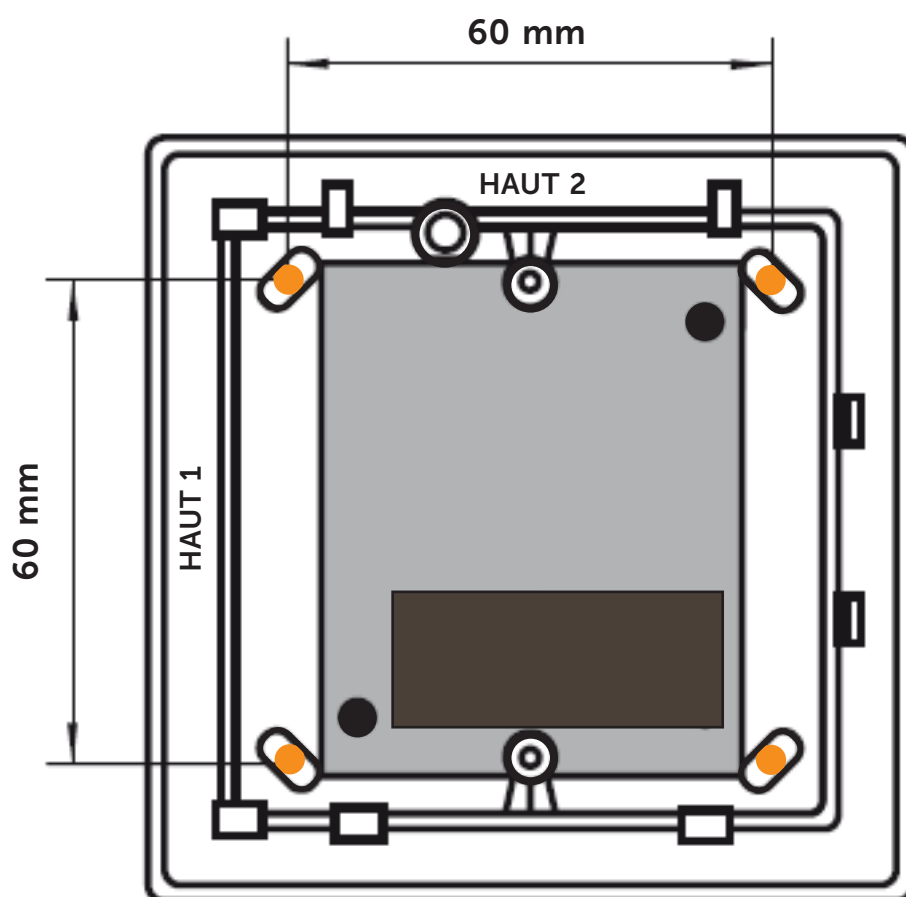

78 mm

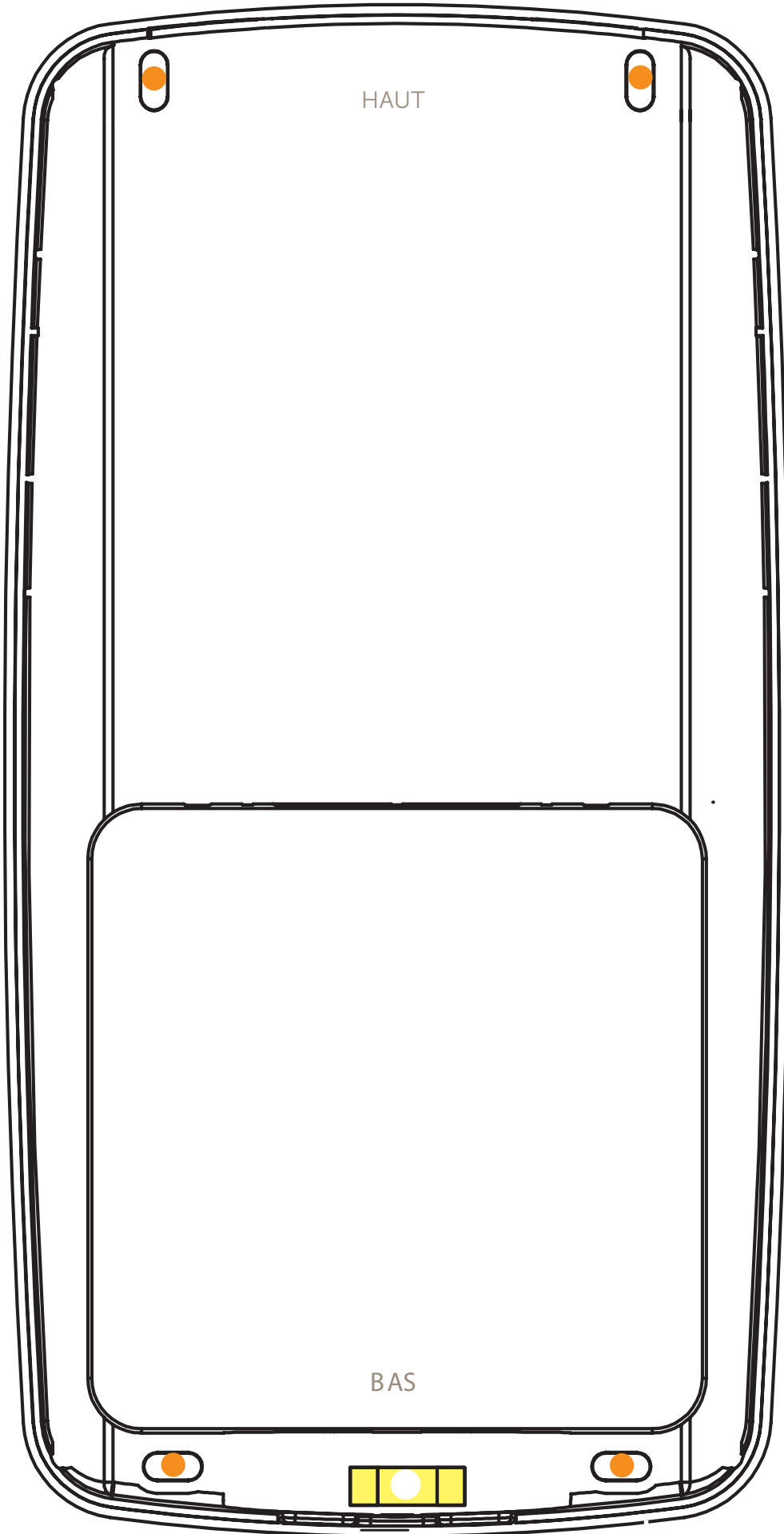

HAUT

222 mm



BAS

72 mm

